

CHEMOPETROL, a.s. Technické služby	Trubkové oblouky - TDP	N 13 576

Norma je závazná pro všechny útvary společnosti a externí organizace, které objednávají a přejímají trubkové oblouky pro potrubí v ORLEN Unipetrol RPA, s.r.o.
Útvary jsou povinny seznámit s normou všechny externí organizace, pro které je norma rovněž závazná. Neplatí pro Jednotku Rafinérie Litvínov a Kralupy.

Obsah :

1. Všeobecná ustanovení

1.1 Rozsah platnosti

Norma platí pro objednávání a přejímání trubkových oblouků pro potrubí v ORLEN Unipetrol RPA, s.r.o.

1.2 Použití

V a.s. mohou být používány pouze trubkové oblouky dodávané s přejímkou podle ČSN 42 0250.12 a se 100%ní zkouškou vnitřním přetlakem 6 MPa trubek použitých k výrobě oblouků. Železářny Podbrezová však neprovádí zkoušení výchozích trubek vnitřním přetlakem a nahrazuje ji 100%ní zkouškou nedestruktivní.

2. Trubkové oblouky vyráběné dle norem VN a ŽP

2.1 Trubkové oblouky se vyrábějí se středovým úhlem 180° nebo 90° (tvar DK nebo K)

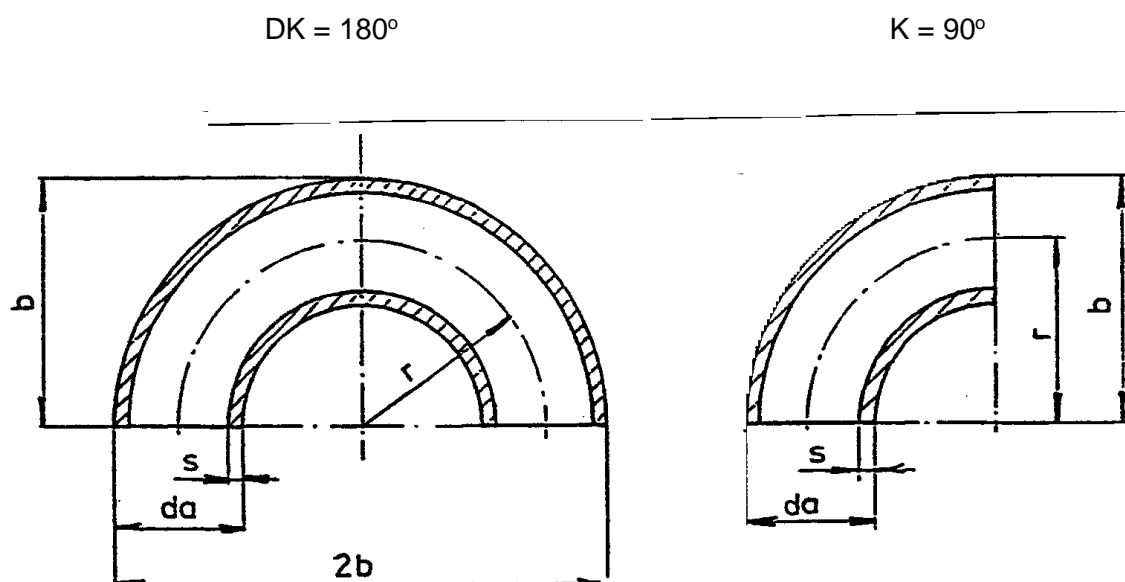

Nahrazuje :	Správce normy :	Platnost od :
N 13 576	Oddělení normalizace - Technické služby	1.3.2000
z 04 / 79		

2.2 Trubkové oblouky dle VN

2.2.1 Trubkové oblouky vyráběné dle norem VN se dodávají v těchto rozměrech:

Ø108 x 3,6

Ø 133 x 4

Ø 159 x 4,5

2.2.2 Další rozměry jsou podrobně rozpracovány v normě VN 42 5760.

2.2.3 Technické požadavky, materiál, zkoušení, prověřování a dodávání jsou rozpracovány v normě VN 42 0155.

2.3 Trubkové oblouky dle ŽP

2.3.1 Železářny Podbrezová a.s. vyrábí a dodává trubkové oblouky těchto rozměrů:

Ø 31,8 x 2,6

Ø 38 x 2,6

Ø 44,5 x 2,6

Ø 76,1 x 2,9

Ø 88,9 x 3,2

Ø 57 x 2,9

2.3.2 Další rozměry jsou podrobně rozpracovány v normě ŽP 42 5760.

2.3.3 Technické požadavky, materiál, zkoušení, prověřování a dodávání jsou rozpracovány v normě ŽP-05-05/96.

2.4 Označení

2.4.1 Označení trubkových oblouků se provede dle VN 42 5760 nebo ŽP 42 5760.

2.5 Objednávání

2.5.1 Trubkové oblouky se objednávají dle VN 42 5760 nebo ŽP 42 5760.

3. **Atypické trubkové oblouky a oblouky z dovozu**

3.1 Vzhledem k mnoha možnostem provedení a výroby není možné v této normě jednoznačně stanovit souhrnný způsob objednávání a přejímání atypických oblouků a oblouků dodávaných zahraničními výrobci. Jednotlivé dodávky je nutné projednávat vždy s výrobcem (dodavatelem) s přihlédnutím k použití v a.s.. Pro objednávání je možné určit pouze všeobecné zásady, týkající se jednotlivých tříd materiálů.

4. **Dodatek - seznam citovaných a souvisících norem**

Citované normy

ČSN 42 0250 Trubky bezešvé z ocelí tříd 10 až 16 tvářené za tepla. TDP.

VN 42 0155 Trubkové oblouky ocelové. Technické dodací předpisy.

VN 42 5760 Trubkové oblouky ocelové. Typ 3 a 5. Rozměry.

ŽP-05-04/96 Rúrové oblouky. TDP.

ŽP 42 5760 Rúrové oblouky. Rozměry.

Souvisící normy

ČSN 42 0251 Trubky ocelové bezešvé se zaručenými vlastnostmi za vyšších teplot. Technické dodací předpisy.

ČSN 42 0252 Trubky bezešvé z ocelí třídy 17. Technické dodací předpisy.

Normy ŽP - podnikové normy Železáren Podbrezová a.s. - Slovenská republika

Normy VN - podnikové normy VÍTKOVICE, a.s. Ostrava